

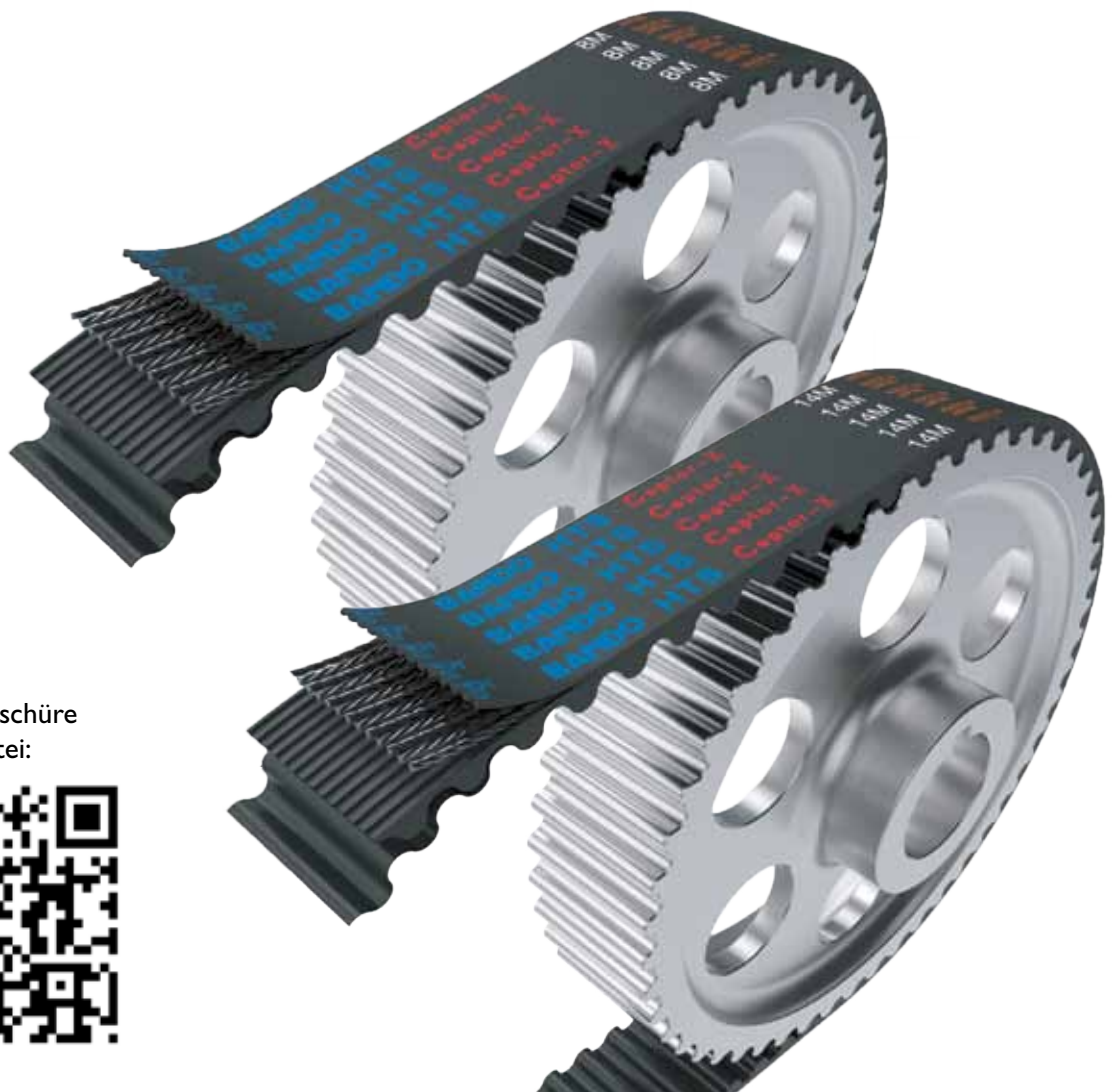

Ceptor®-X HTS

Hochleistungszahnriemen HTS
mit Karbon-Zugstrang

Ceptor®-X HTS



Produktbroschüre
als PDF-Datei:



VORTEILE

- Gesteigerte Kräfteübertragungskapazität bietet hohe Leistung im kompakten Bauraum

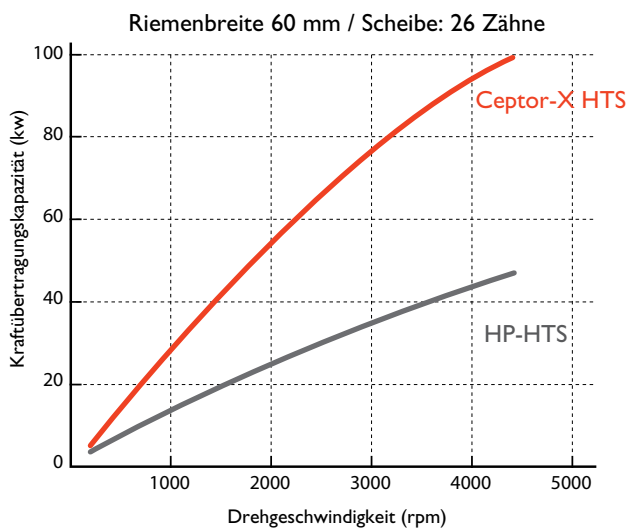

Reduzierte Riemenbreite mit Ceptor-X

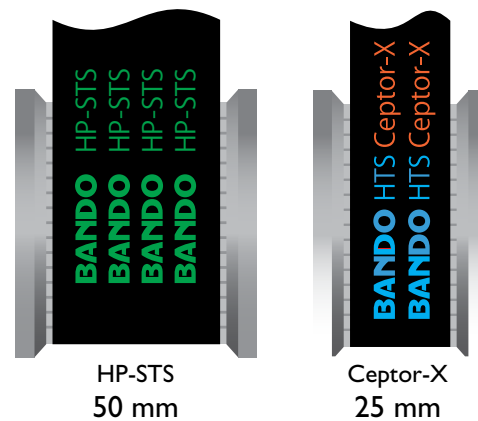

- Längere Laufzeit mindert die Wartungszeit und Wartungskosten.
- Schmalere Auslegung von Riemenscheibe und Riemen möglich.

RIEMENAUFBAU

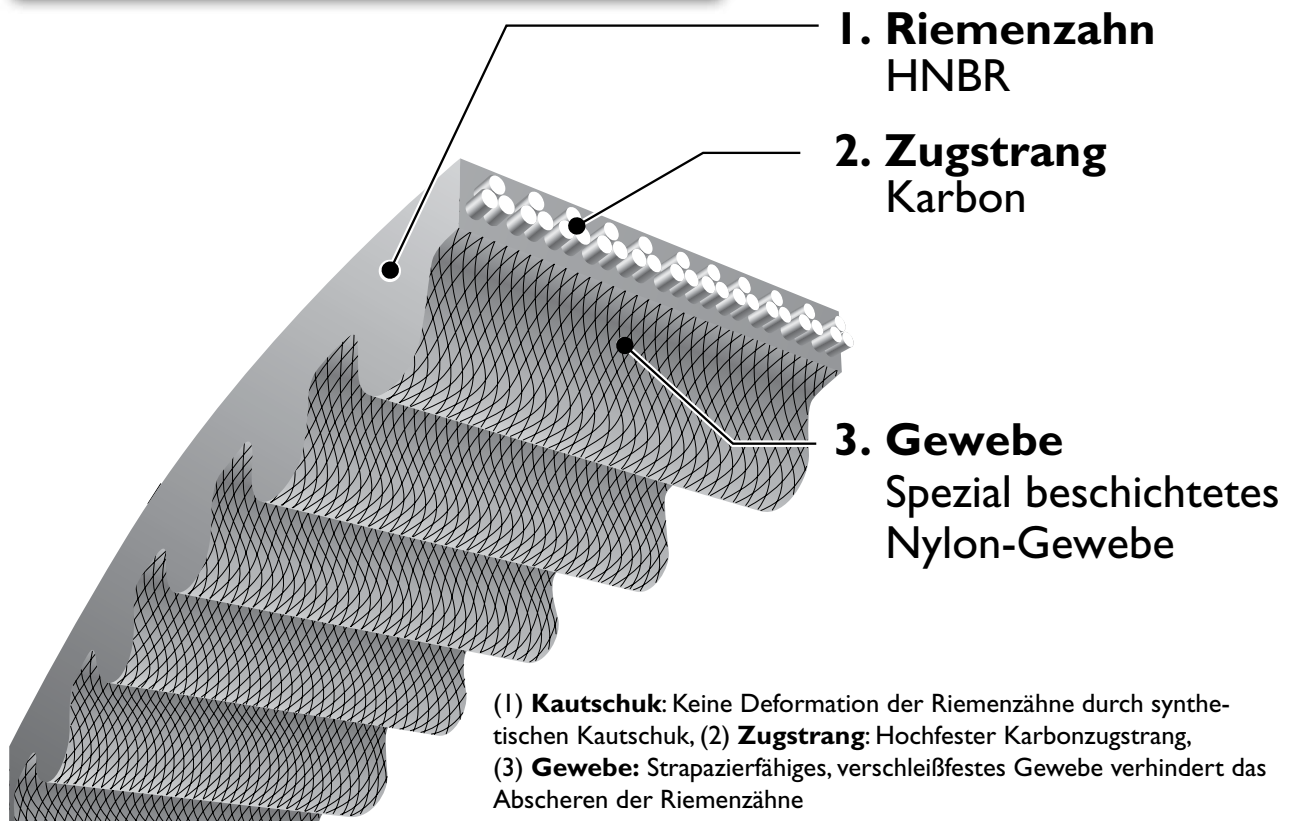

TECHNISCHE LEISTUNG

- **Flexible Auslegung:** Mit Umlenkrolle auf der Riemenrückseite
- **Geräuschreduktion:** Leiserer Lauf im Vergleich zum Polyurethan-Zahnriemen

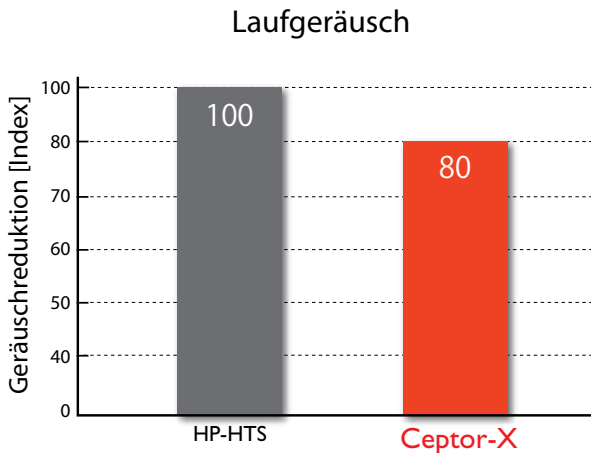

Geräuschreduktion durch schmalere Riemenbreiten (ca. 20 %) im Vergleich zu HP-STTS Riemen.

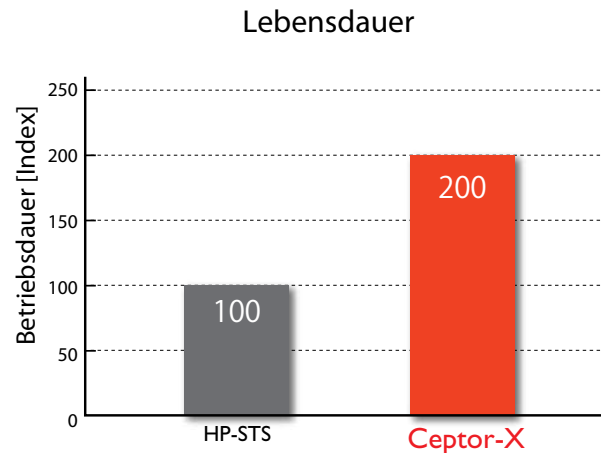

Aufgrund starker Karbonzugstränge und verschleißfestem Nylon-Gewebe ist die Riemendehnung und der Zahnverschleiß minimal, was die Haltbarkeit und Lebensdauer des Riemens erhöht.

Kompatibel mit der 1. und 2. Generation "H" Riemenscheiben.



Ausgelegt für die 2. Generation von H-Profilen.



Ausgelegt für die 1. Generation von H-Profilen.

HTS Ceptor® X 8M

Teilenummer Beispiel

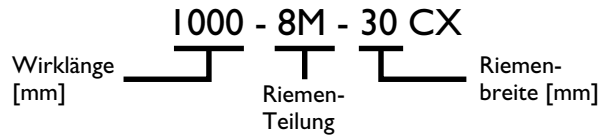

Beschreibung	Wirklänge (mm)	Anzahl der Zähne
384-8MC-X	384	48
424-8MC-X	424	53
480-8MC-X	480	60
560-8MC-X	560	70
600-8MC-X	600	75
624-8MC-X	624	78
640-8MC-X	640	80
656-8MC-X	656	82
680-8MC-X	680	85
720-8MC-X	720	90
760-8MC-X	760	95
800-8MC-X	800	100
840-8MC-X	840	105
856-8MC-X	856	107
880-8MC-X	880	110
896-8MC-X	896	112
920-8MC-X	920	115
960-8MC-X	960	120
1000-8MC-X	1000	125
1040-8MC-X	1040	130

Beschreibung	Wirklänge (mm)	Anzahl der Zähne
1056-8MC-X	1056	132
1064-8MC-X	1064	133
1080-8MC-X	1080	135
1120-8MC-X	1120	140
1152-8MC-X	1152	144
1160-8MC-X	1160	145
1184-8MC-X	1184	148
1192-8MC-X	1192	149
1200-8MC-X	1200	150
1224-8MC-X	1224	153
1248-8MC-X	1248	156
1264-8MC-X	1264	158
1280-8MC-X	1280	160
1304-8MC-X	1304	163
1360-8MC-X	1360	170
1392-8MC-X	1392	174
1400-8MC-X	1400	175
1424-8MC-X	1424	178
1440-8MC-X	1440	180
1480-8MC-X	1480	185

Beschreibung	Wirklänge (mm)	Anzahl der Zähne
1512-8MC-X	1512	189
1520-8MC-X	1520	190
1584-8MC-X	1584	198
1600-8MC-X	1600	200
1680-8MC-X	1680	210
1728-8MC-X	1728	216
1760-8MC-X	1760	220
1800-8MC-X	1800	225
1904-8MC-X	1904	238
2000-8MC-X	2000	250

HTS Ceptor® X 14M

Teilenummer Beispiel



Beschreibung	Wirklänge (mm)	Anzahl der Zähne
966-14MC-X	966	69
1092-14MC-X	1092	78
1190-14MC-X	1190	85
1344-14MC-X	1344	96
1400-14MC-X	1400	100
1456-14MC-X	1456	104
1540-14MC-X	1540	110
1610-14MC-X	1610	115
1680-14MC-X	1680	120
1778-14MC-X	1778	127
1890-14MC-X	1890	135

Standard Riemenbreiten [mm]								
	20	30	40	50	55	85	115	170
8M								
14M								

 Verfügbar

* Bitte beachten Sie, dass diesem Katalog Änderungen vorbehalten sind. Alle Angaben dieser Druckschrift wurden mit Sorgfalt erstellt und überprüft, trotzdem sind Irrtümer und Fehler nicht auszuschließen. Der Produktkatalog darf nicht dupliziert oder kopieren werden ohne die Genehmigung von Bando Europe GmbH.